

Tech Rider “Upperdare Littéraire”

Speler: Evi Rosiers

Techniek: Neel Swinnen, 0499 34 94 57, pinknoise@outlook.com



Wij rijden meestal met 1 wagen. Het kan voorkomen dat Neel alleen met de moto komt en Evi met de wagen. Gelieve ons van tevoren duidelijk de parkeermogelijkheden van het theater te melden.

Show

De voorstelling is een solo performance van Evi waarbij ze al dan niet luchtige verhalen vertelt over pikante onderwerpen. Wij hebben geen grote decorstukken bij, gebruiken geen special FX oid.

Geluid: wij gebruiken graag een kwalitatief en zaaldekend geluidssysteem. Evi heeft zelf een draadloze microfoon die goed werkt in 90% van de gevallen. Deze zetten we liefst in in de coulissen met uitzicht op het podium. (range = 15 a 20 meter). Hebben jullie een super kwalitatieve oplossing dan willen we deze graag gebruiken (Q/ulxd/Axient/ met een DPA 4066/88/dfine/ oid).

Verder hebben wij op FOH jullie mengtafel nodig met een kabel naar mini jack (intro/outro, inloopmuziek). Indien Evi solo speelt zonder techniek graag deze lijnen op het podium voorzien.

Wij hebben graag een deftige mengtafel, voorkeur voor digitaal en compact, met 4 bands parametrische EQ op in en uitgangen, ingebouwde reverb, ... (QL1, Behringer/Midas 32/SQ...).

Geluid indien Evi zonder techniek speelt:

1 kanaal micro op lijnniveau vanop het podium, 2 DI's met kabel naar mini-jack voorzien voor inloop/intro/outro op een tafeltje stage left, aub.

De stem aub niet te luid. Het is uitversterken, dus zo zacht mogelijk dat alles toch verstaanbaar blijft. Beetje compressie die enkel de pieken opvangt, dus niets doet bij gewone spreekstem, verder zo verstaanbaar en 'flat' mogelijk.

inloopmuziek = achtergrond

intro: luid

alle muziek tijdens de voorstelling = fluisterniveau (ev met reverb om hem verder weg te krijgen)

outro = luid

Decor:

Wij spelen graag zo open mogelijk als het donker is. Heeft jouw theater dus een mooie achterwand of zo, dan willen we die gerust laten zien. Is dat niet zo, dan graag een propere achterdoek. Deze mag op 5 a 6 meter diepte hangen, wij hebben niet veel diepte nodig.

Het is een solovoorstelling dus zijzwart mag redelijk klein hangen. Podiumbreedte van 5 a 6 meter is mogelijk, breder ook natuurlijk (afhankelijk van de zichtlijnen)

Wij hebben graag 1 tafel op sta-hoogte op het podium, kaal of - indien nodig - met een zwart of rood doek erover gedrapeerd. Wij brengen zelf een berg rode pepers (eigenlijk zoete paprika's) mee, die over het podium & de podiumrand verspreid worden. Deze mogen trouwens meegenomen worden door het publiek/technici/... Eet smakelijk. Ze zijn lekker. Het draperen van de pepers gebeurt door Neel of Evi, assistentie en creatieve input zijn altijd toegelaten.

Licht

Neel is heel zijn leven geluidstechnieker geweest, maar sinds een jaar doet hij ook licht. Het kan dus zijn dat ik niet helemaal mee ben met jullie lichttafel/Led lampen met 105 dmx kanalen, ... Geen erg, samen komen we er zeker wel uit, maar ik verwacht wel dat als jullie bvb enkel moving heads hebben, jullie die voor mij programmeren zodat ik één schuif heb met intensiteit... je weet wel, ontvangen worden zoals je zelf ontvangen wil worden.

het lichtplan hieronder is volledig vrij voor alle vormen van interpretatie, dus laat mij beginnen met het concept:

1. ik probeer Evi zo mooi en goed mogelijk uit te lichten met volgende lampen; vertellen doet ze centraal klein, humor en tussenteksten normaal redelijk breed over het podium:
 - een breed (+- podiumbreedte, kan zijn dat ze tot aan de rand van het podium gaat) en een klein frontlicht (center, één a twee profielen meestal), zowel in het warm als koud wit (2300k tot 5 a 6000k, ofwel ow tot 201)
 - een topje OW, center, klein
 - een topje OW, center groot
 - een licht batten op de grond (of zo)
 - eventueel zaallicht op dmx of 2 pc's om de eerste rijen zachtjes mee uit te lichten (belangrijk en moeten goed dimbaar zijn!) -> De performer wil niet altijd voor een zwart gat spelen, maar het publiek mag dit bijna niet voelen.
2. Verder maken we graag wat kleur! Erotiek zonder een hoerenkot te worden! Meestal dus gelijke aantallen 181 (congo blue) en 106 (rood). Hierin doe ik tegenlicht (3 keer 2 parren over de breedte, als je een groter theater bent, maak er dan 3 6 barren van), 4 floorparren of pc's met flappen, en eventueel het achterdoek uitlichten (acp's/battens) (als die niet helemaal zwart is). Heb je nog profielen over, dan graag in tegenlicht nog 4 profielen in 181 met break-up gobo (volledig optioneel, maar wel mooi). Natuurlijk wordt een beetje haze dan ook mooi, maar dan moet die wel echt muisstil zijn. Als hij wat lawaaierig is, kunnen we hem beter af laten staan.
3. Als laatste hebben we een sliert van paprika's liggen op de podiumrand en tegen de achterdoek. Als jullie kleine lampjes hebben, of extra licht battens of,... om die mee uit te lichten, dan zouden wij dat fantastisch vinden. Dat geeft een beetje beweging en sfeer.

Lichtplot:

upperdare Litéraire - 2023 - Neel Swinnen - 0499 34 94 57 - Pinknoise@outlook.com
lichtplan, niet bindend, meer en minder mogelijk, koffie en samenwerken zijn leuk!

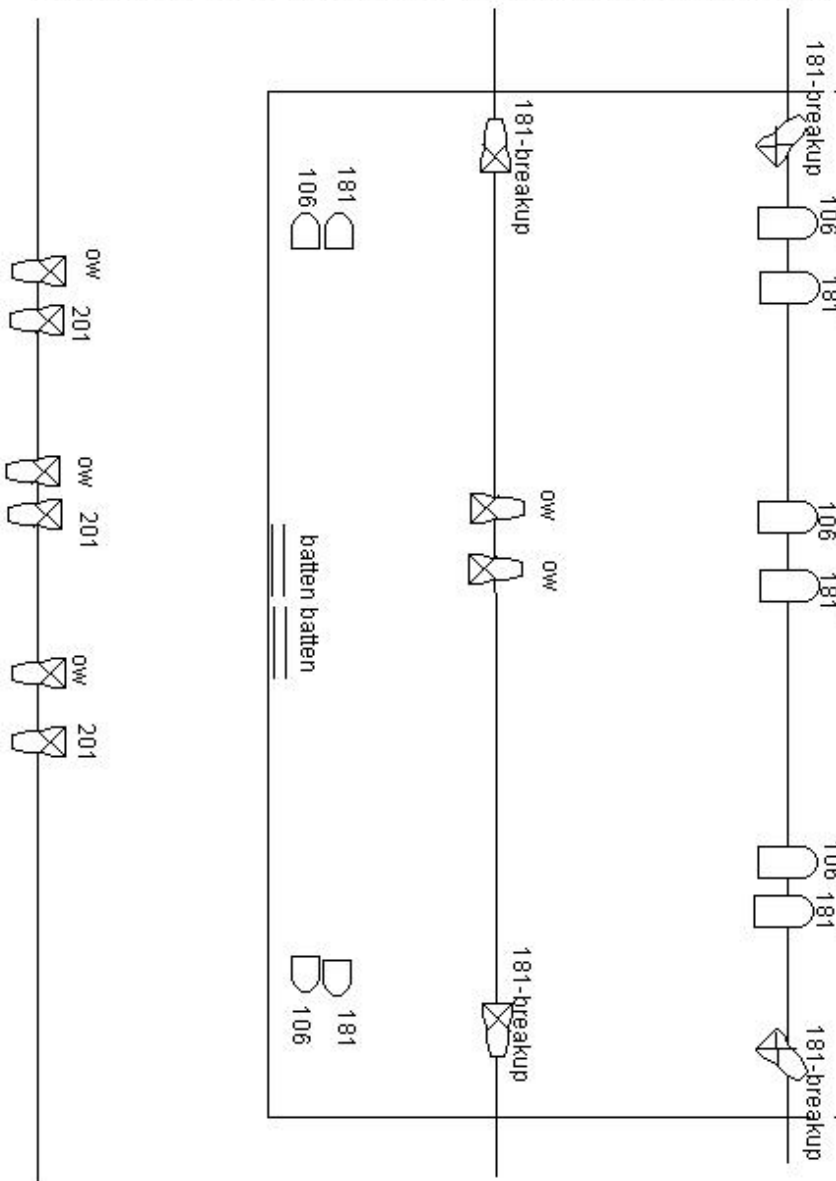

Nog vragen?

Contact us!

Neel Swinnen, 0499 34 94 57, [pinknoise@outlook.com](mailto:Pinknoise@outlook.com)

